



LET'S BUILD A BETTER FUTURE

Nowoczesne systemy **ŚCIAN WEWNĘTRZNYCH**

MB-HARMONY





SYSTEM WEWNĘTRZNYCH
ŚCIAN SZKLANYCH
MB-HARMONY

LEKKI DESIGN I KOMFORT UŻYTKOWANIA

MB-HARMONY

SYSTEM WEWNĘTRZNYCH ŚCIAN
SZKLANYCH

Szkło hartowane, laminowane oraz w wersji
akustycznej od 10 do 12 mm

Wysokość kształtowników to tylko 31 mm wysokości

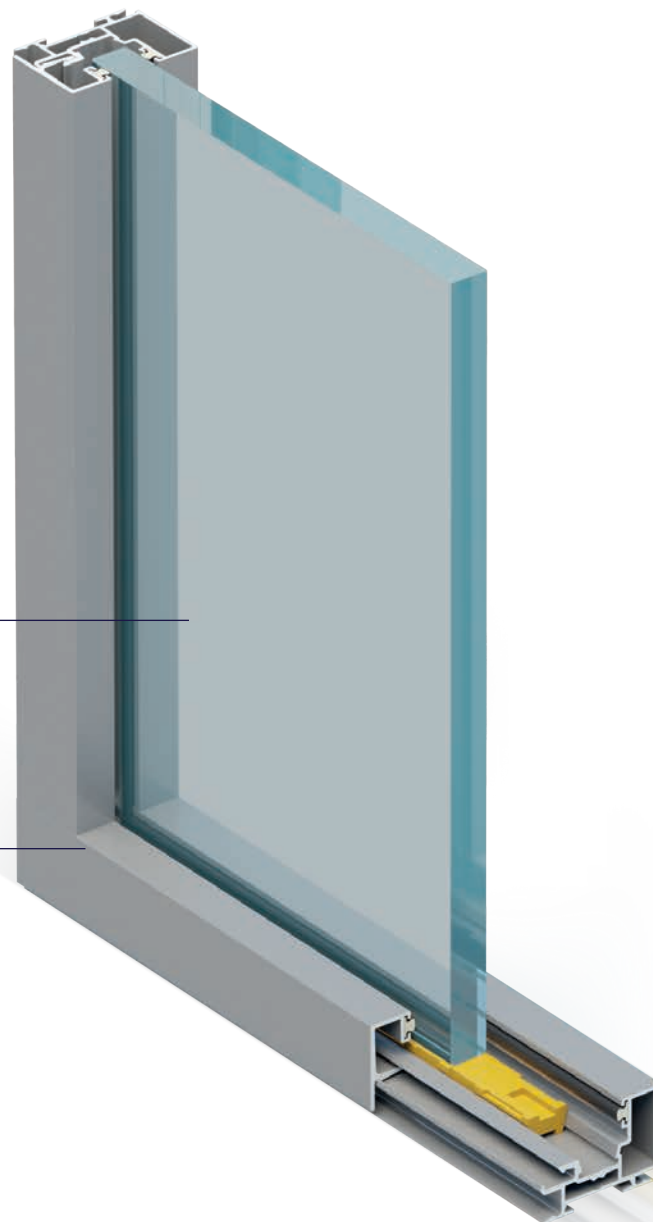



MB-HARMONY to jednoszybowy system wchodzący w skład większej grupy tworzącej ściany szklane MB-HARMONY OFFICE. Charakteryzuje go geometrycznie lekka, łatwa w montażu i niewymagająca specjalistycznych narzędzi konstrukcja. Przewiduje łączenie ze szkłem hartowanym, laminowanym oraz szkłem w wersji akustycznej od 10 – 12 mm. Idealny do typowych przestrzeni biurowych, nawet z podwyższonymi wymaganiami akustycznymi.

MB-HARMONY OFFICE to nowa rodzina produktów do budowy wewnętrznych ścian szklanych, której główną ideą jest stworzenie łatwego w prefabrykacji i szybkiego w montażu systemu zapewniającego nowoczesny, lekki design i komfort użytkowania w połączeniu z trwałością i gwarancją działania.



PRZYKŁADY ZABUDOWY **MB-HARMONY**

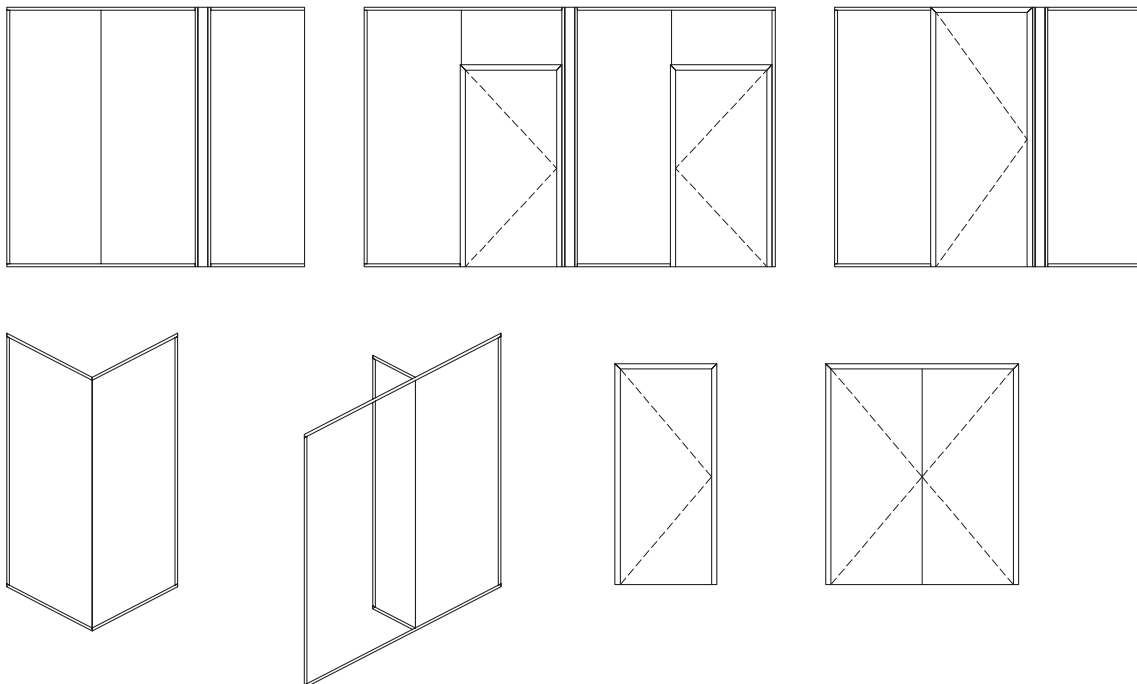

SPECYFIKACJA	MB-HARMONY OFFICE
Zakres szklenia	ESG 10, ESG12, VSG 55.1, VSG 55.2, VSG 66.1, VSG 66.2 VSG 55.2 z folią akustyczną, VSG 66.2 z folią akustyczną
Izolacyjność akustyczna	R_w max 39 dB / RA1 max 38 dB
Kategoria użytkowania	IVb
Kategoria pomieszczeń	A, B, C1-C5, D
Wysokość	3200 / 3600 mm*
Wykończenie	anoda, kolory z palety RAL oraz z palety ADEC w kolorze drewna i betonu

* dla szkła ESG 12, VSG 66.1, VSG 66.2, VSG 66.2 z folią akustyczną

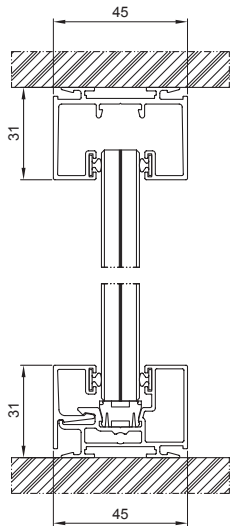

Przekrój pionowy przez ściankę

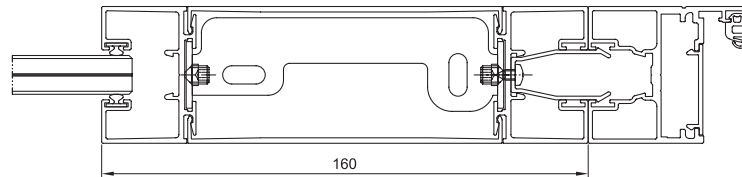

Przekrój poziomy przez słupek i ościeżnicę drzwi

FUNKCJONALNOŚĆ I ESTETYKA

- lekkość konstrukcyjna kształtowników – tylko 31 mm wysokości
- całość systemu oparta na kilku elementach bazowych
- zredukowana do minimum liczba łączników i akcesoriów
- prostota montażu oraz prefabrykacji (bezpośrednio na budowie)
- unikalny panel instalacyjny na bazie profili bazowych
- brak potrzeby stosowania spoin akrylowych przy ścianach
- montaż okuć i akcesoriów w większości nie wymaga obróbek
 - zostały ograniczone do zaledwie kilku przypadków
- obróbki wykonywane przy użyciu przenośnych narzędzi
- ukryte uszczelki przyszybowe wprowadzane przed montażem profili
- potwierdzona badaniami stabilność i niezawodność konstrukcji
- drzwi ramowe ze skrzydłami 35 i 45 mm ze szkleniem pojedynczym (5-13 mm) oraz zespolonym (25-35 mm)
- uniwersalna ościeżnica do wszystkich typów drzwi



MB-HARMONY DUO





SYSTEM WEWNĘTRZNYCH
ŚCIAN SZKLANYCH
MB-HARMONY DUO

WYSOKIE PARAMETRY AKUSTYCZNE

MB-HARMONY DUO

SYSTEM WEWNĘTRZNYCH ŚCIAN
SZKLANYCH

Wysokie parametry akustyczne R_w do 48 dB

Wysokość kształtowników to tylko 31 mm wysokości

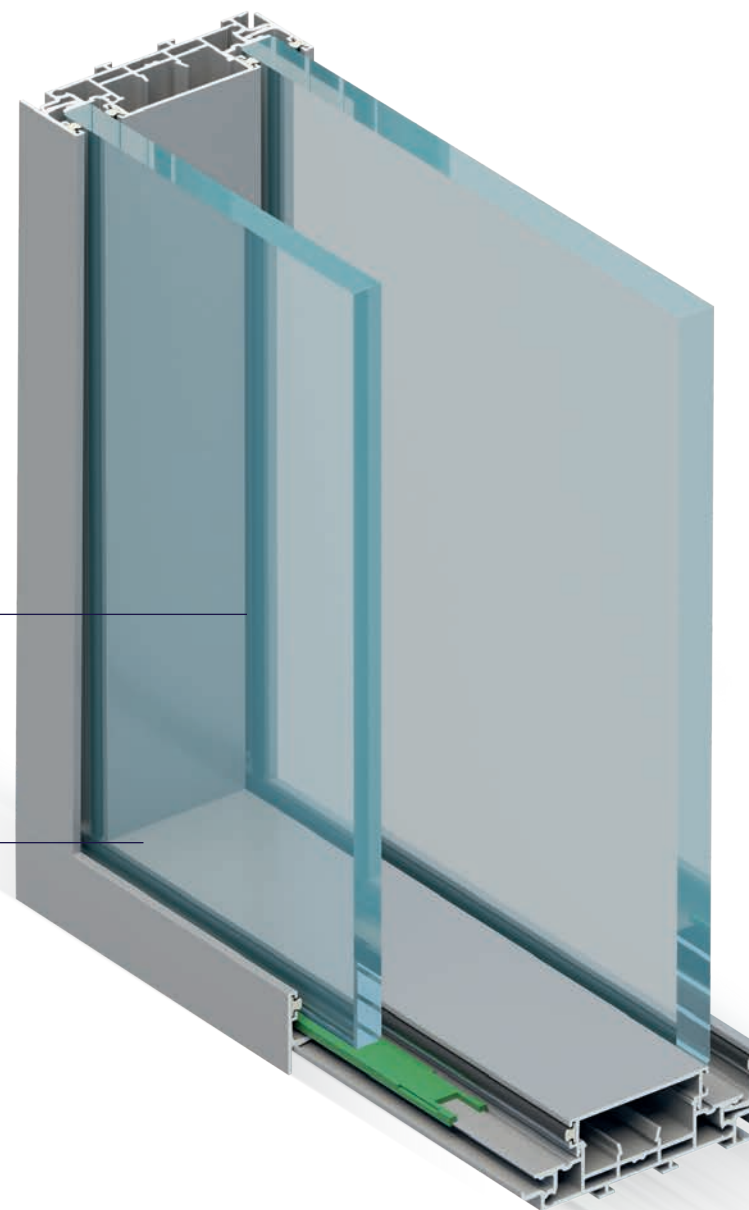



MB-HARMONY DUO to system do budowy wewnętrznych ścian dwuszybowych, którego głównym przeznaczeniem są wszelkie przestrzenie biurowe o bardzo wysokich wymaganiach akustycznych. Podwójne szklenie zapewnia osiągnięcie izolacyjności niezbędnej do utrzymania zarówno dobrego komfortu pracy jak i bezpieczeństwa poufności prowadzonych w pokojach rozmów.



System geometrią w całości nawiązuje do jednoszybowych ścian MB-HARMONY, co pozwala na spójne i estetyczne zastosowanie obydwu rozwiązań w obrębie jednej przestrzeni architektonicznej.

PRZYKŁADY ZABUDOWY **MB-HARMONY DUO**

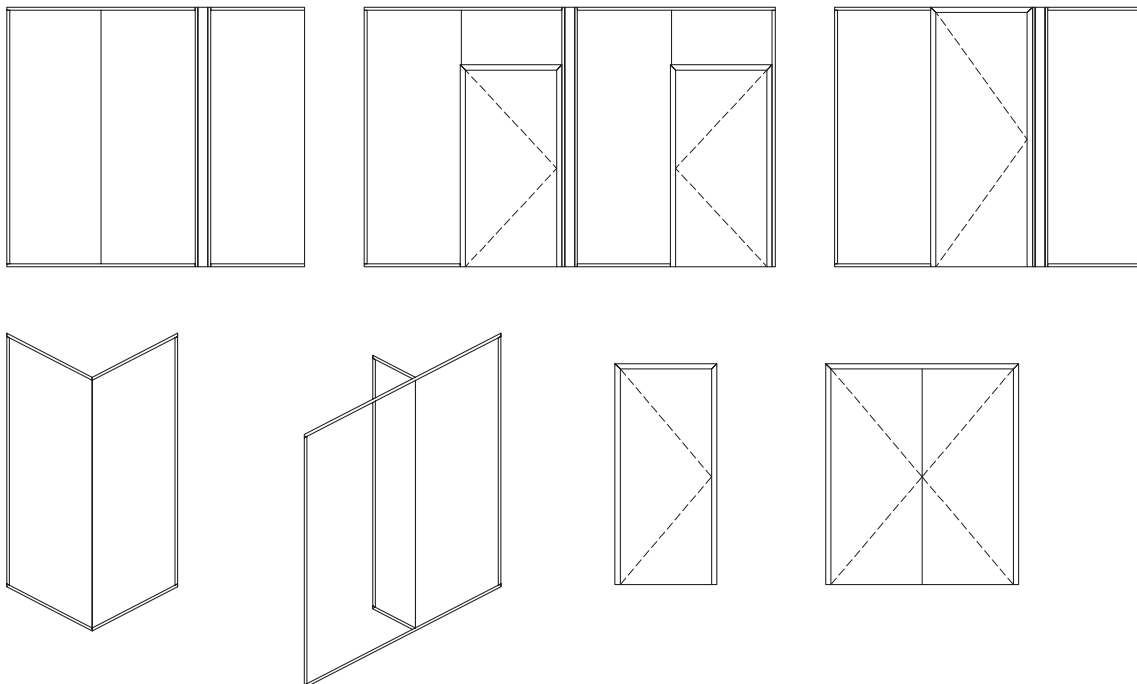

SPECYFIKACJA	MB-HARMONY DUO
Zakres szklenia	ESG 10, ESG 12, VSG 55.1, VSG 55.2, VSG 66.1, VSG 66.2, VSG 55.2 z folią akustyczną, VSG 66.2 z folią akustyczną
Izolacyjność akustyczna	R_w max 48 dB / $RA1$ max 46 dB
Kategoria użytkowania	IVb
Kategoria pomieszczeń	A, B, C1-C5, D
Wysokość	3200 / 3600 mm*
Wykończenie	anoda, kolory z palety RAL oraz z palety ADEC w kolorze drewna i betonu

* dla szkła VSG 66.1; VSG 66.2; VSG 66.2 z folią akustyczną ESG 12 mm

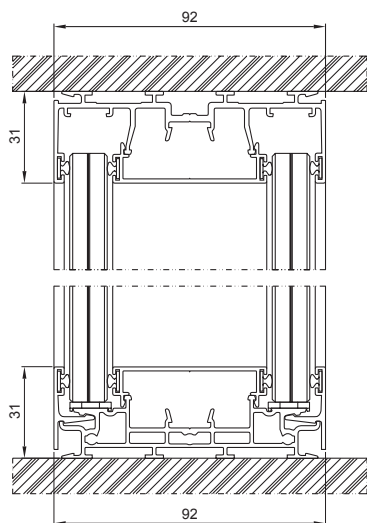

Przekrój pionowy przez ściankę

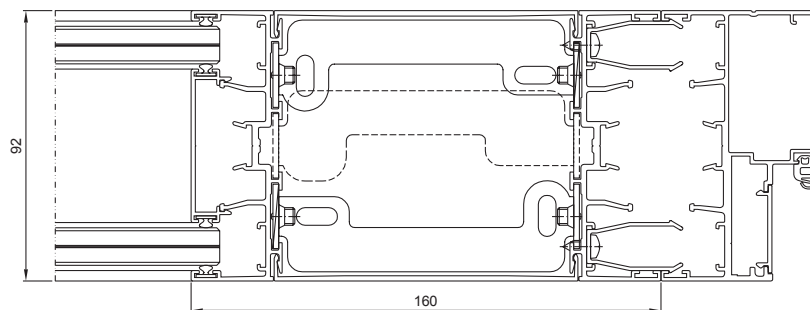

Przekrój poziomy przez słupek i ościeżnicę drzwi

FUNKCJONALNOŚĆ I ESTETYKA

- lekkość konstrukcyjna kształtowników – tylko 31 mm wysokości
- kompatybilność rozwiązań MB-HARMONY oraz MB-HARMONY DUO
- całość systemu oparta na kilku elementach bazowych
- zredukowana do minimum liczba łączników i akcesoriów
- prostota montażu oraz prefabrykacji (bezpośrednio na budowie)
- unikalny panel instalacyjny na bazie profili bazowych
- brak potrzeby stosowania spoin akrylowych przy ścianach
- montaż okuć i akcesoriów w większości nie wymaga obróbek – zostały ograniczone do zaledwie kilku przypadków
- obróbki wykonywane przy użyciu przenośnych narzędzi
- potwierdzona badaniami stabilność i niezawodność konstrukcji
- uniwersalna ościeżnica do wszystkich typów drzwi
- drzwi ramowe ze skrzydłami 35 i 45 mm ze szkleniem pojedynczym (5-13 mm) oraz zespolonym (25-35 mm)
- ukryte uszczelki przyszybowe wprowadzane przed montażem profili



MB-EXPO MB-EXPO MOBILE





SYSTEMY ŚCIAN
WEWNĘTRZNYCH
MB-EXPO
MB-EXPO MOBILE

MB-EXPO MB-EXPO MOBILE

SYSTEMY ŚCIAN WEWNĘTRZNYCH

Szyby hartowane 8, 10 i 12 mm

Dwie grupy profili o różnych wysokościach: 36 mm i 100 mm





System MB-EXPO to eleganckie, szklane ściany działowe przeznaczone do konstruowania różnego rodzaju przegród wewnętrznych z drzwiami całoszklanymi, których zadaniem jest oddzielenie i wygłuszenie wydzielonych powierzchni jednocześnie nie ograniczając wizualnie zabudowanego pomieszczenia.

System MB-EXPO MOBILE to system ścian wewnętrznych, z których można wykonać wysokiej jakości segmenty drzwi parkowanych i składanych. Ze względu na możliwość zabudowy wysokich pomieszczeń (około 4 m) oraz uzyskania szerokich otwieranych drzwi, system doskonale sprawdzi się zarówno w sklepach, galeriach handlowych, centrach targowych jak również w pomieszczeniach biurowych.

Kształtowniki systemów MB-EXPO oraz MB-EXPO MOBILE dostosowane są do mocowania, przy minimalnej obróbce, okuć (zamek, zawiasów, zawiesi systemów parkowanych) firm Aluprof i Geze. Szyby stanowią elementy nośne konstrukcji a uszczelki przyszybowe pozostają niewidoczne z obu stron zabudowy. Oba systemy występują w bogatej palecie kolorystycznej a dodatkowo ich zaletą jest prostota prefabrykacji oraz montażu.



PRZYKŁADY ZABUDOWY **MB-EXPO**

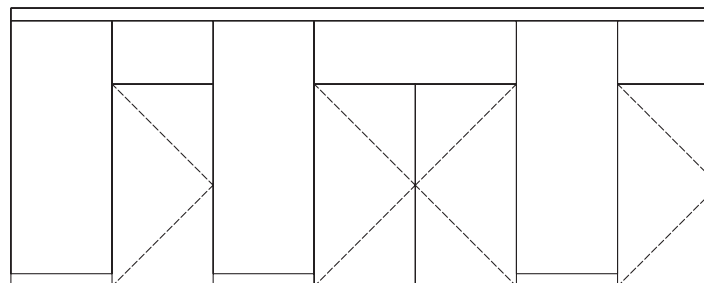
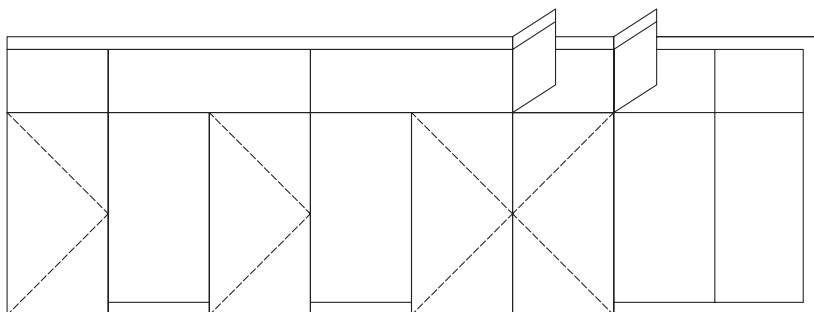
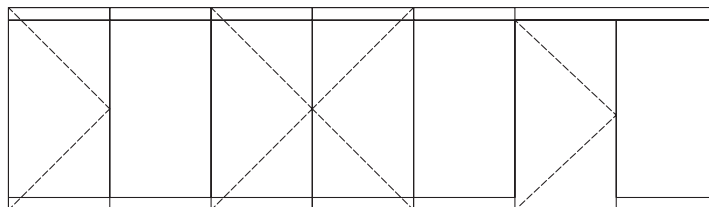
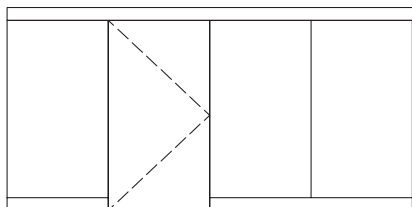

PRZYKŁADY ZABUDOWY **MB-EXPO MOBILE**

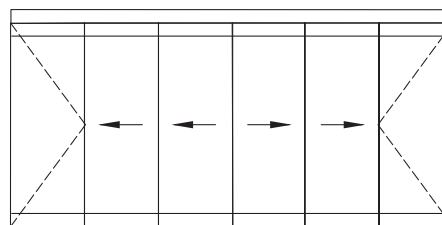
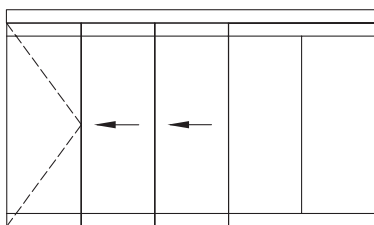
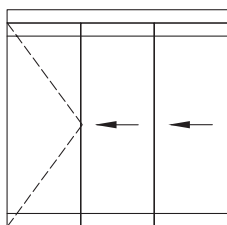

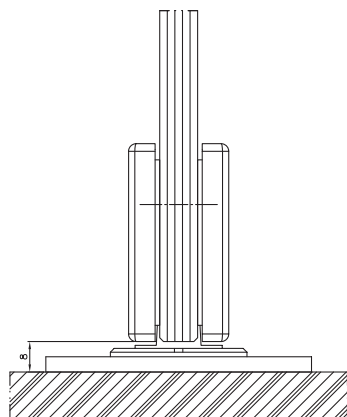

Przekrój dolny skrzydła drzwiowego całoszklanego

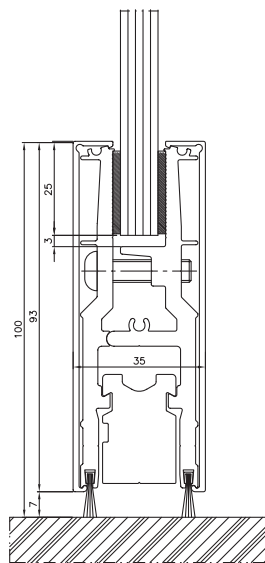

Przekrój dolny skrzydła mobilnego i drzwiowego

FUNKCJONALNOŚĆ I ESTETYKA

- niewidoczne uszczelki przyszybowe
- lekka i elegancka konstrukcja
- szklenie 8, 10, 12 mm
- stała głębokość profili bez względu na grubość szyb
- max wysokość konstrukcji do 4 m
- system dostosowany do typowych okuć wielu firm np. Aluprof, Geze



MB-80 OFFICE





SYSTEM ŚCIAN
DZIAŁOWYCH
MB-80 OFFICE

MB-80 OFFICE

SYSTEMY ŚCIAN DZIAŁOWYCH

Doskonale wygłuszenie biura - akustyka na poziomie 50 dB
w zależności od zastosowanych wypełnień

Różne rodzaje wypełnień:
szyby, płyty meblowe,
płyty gipsowo-kartonowe

Zintegrowane ścianki
z osprzętem elektrycznym





System wewnętrznych ścian działowych dwuszybowych MB-80 OFFICE służy do wykonywania przegród wewnętrznych w pomieszczeniach biurowych oraz innych pomieszczeniach użyteczności publicznej.

System MB-80 OFFICE umożliwia zastosowanie różnego rodzaju wypełnień przeziernych i nieprzeziernych z zastosowaniem wewnętrznych żaluzji oraz montaż osprzętu elektrycznego i elementów wyposażenia biurowego. Ścianki te szczególnie polecane są w obiektach gdzie wymagana jest wysoka izolacyjność akustyczna.

Podstawową cechą proponowanej konstrukcji jest uniwersalność w aranżowaniu przestrzeni biurowej połączona z prostotą wykonania całości robót na budowie.



PRZYKŁADY ZABUDOWY **MB-80 OFFICE**

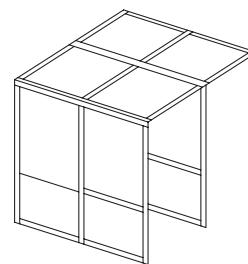
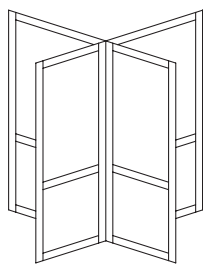
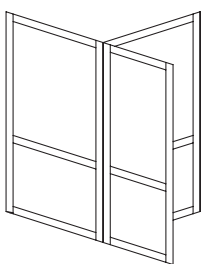
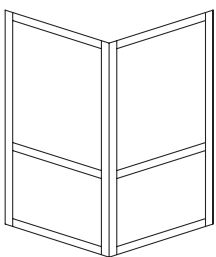
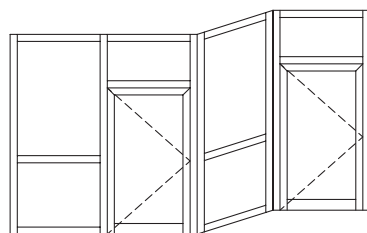
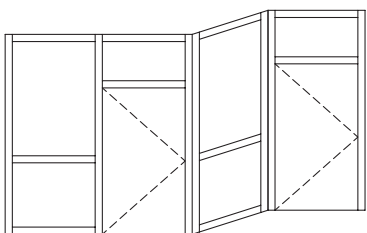
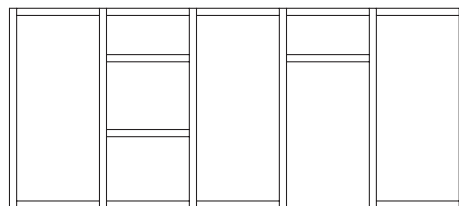
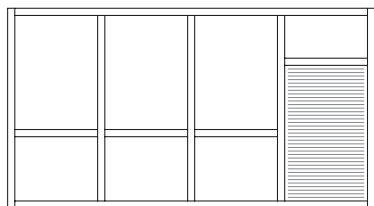
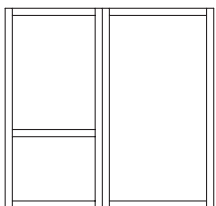



SYSTEM ŚCIAN DZIAŁOWYCH MB-80 OFFICE

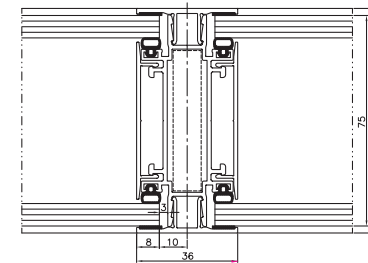

Przekrój pionowy przez ścianę 80 mm

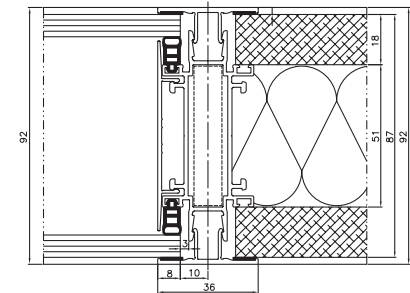

Przekrój pionowy przez ścianę 92 mm

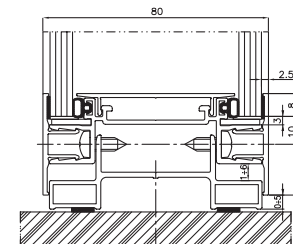

Przekrój przez poprzeczkę dolną

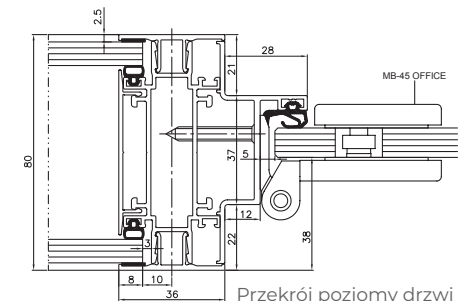

Przekrój poziomy drzwi

FUNKCJONALNOŚĆ I ESTETYKA

- różne rodzaje wypełnień: szyby gr. 4-14 mm, płyty meblowe gr. 16-18 mm, płyty gipsowo-kartonowe
- głębokość i konstrukcja profili bazowych pozwala na montaż żaluzji międzyszybowych
- możliwość połączenia ściany ze standardową ścianą gipsowo-kartonową grubości 75 mm
- doskonałe wygłuszenie biura - akustyka na poziomie 50 dB w zależności od zastosowanych wypełnień
- możliwość wykonania ścian: 80 mm oraz 92 mm
- dowolny podział przestrzeni, realizacja kąta załamania ściany w zakresie 90°÷180°
- prostota prefabrykacji oraz montażu, możliwa prefabrykacja bezpośrednio na budowie
- prowadzenie kabli wewnątrz ścianki, montaż standardowych gniazdek elektrycznych
- możliwość połączenia: ze ścianką MB-45 (centralnie lub licując z płaszczyzną ścianki), z drzwiami systemu MB-45S (licujących z płaszczyzną ściany oraz niewystającymi poza lico zawiasami) oraz z drzwiami systemu MB-45 OFFICE (z centralnym umiejscowieniem skrzydła z płaszczyzną ściany oraz niewystającymi poza lico zawiasami)
- duża sztywność kształtowników pozwalająca na dowolną aranżację wnętrza - przykładowo konstrukcja z szybami 4 mm, o rozstawie słupków 1,3 m może mieć wysokość do 5,4 m, a ze wzmocnieniem słupków rdzeniem stalowym - do 6,35 m

MB-45 MB-45 OFFICE





SYSTEM ŚCIAN
DZIAŁOWYCH
MB-45
MB-45 OFFICE

MB-45 MB-45 OFFICE

SYSTEMY ŚCIAN DZIAŁOWYCH

Możliwość stosowania różnego typu wypełnień oraz szyb: zarówno pojedynczych jak i zespolonych, o grubościach w zakresie 2 – 25 mm. Dedykowane do tego systemu są także wielkogabarytowe szyby hartowane o grubościach 8, 10 i 12 mm

Całoszklane skrzydła drzwi
rozwierane i wahadłowe

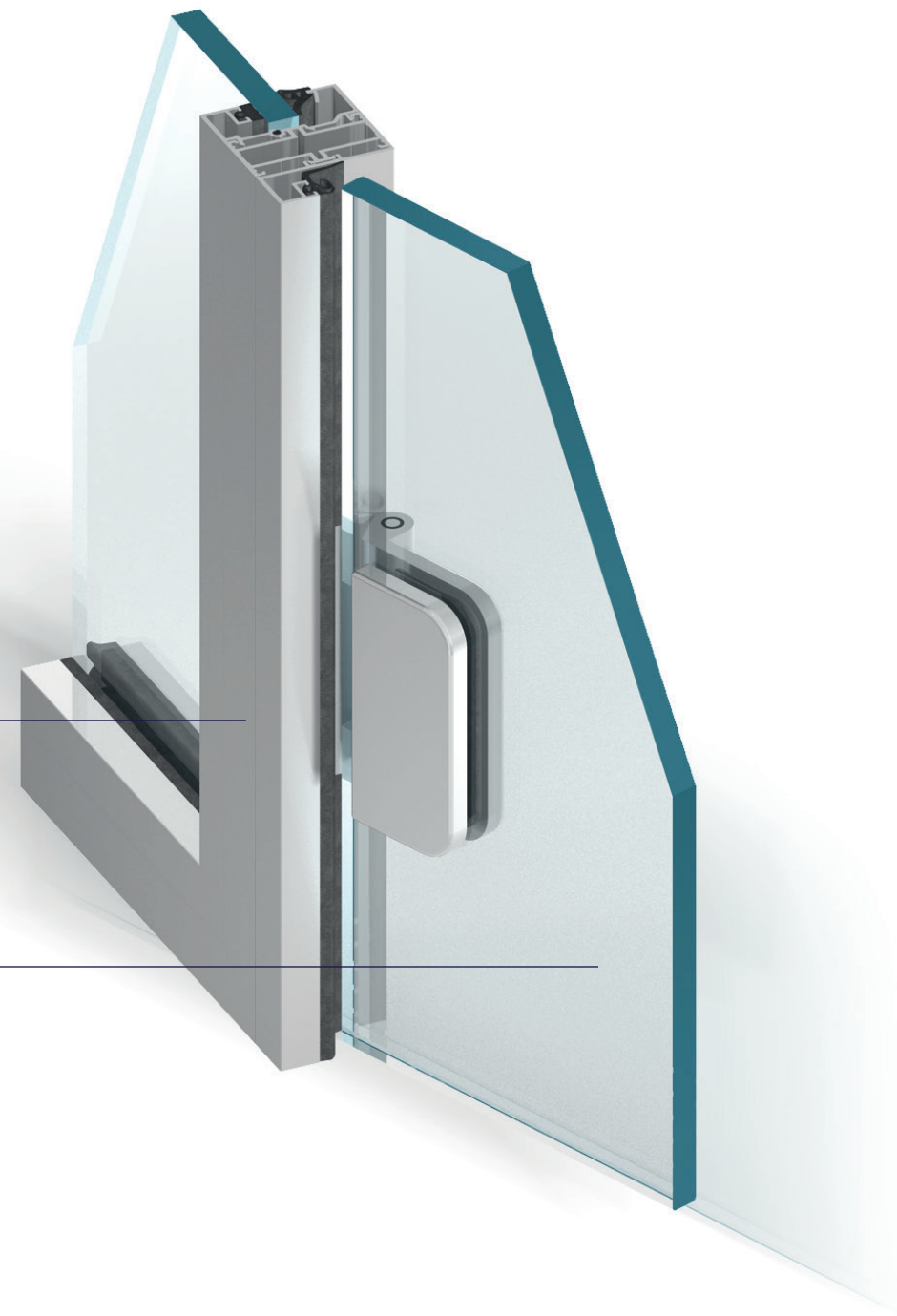



Ze względu na uniwersalność i duże możliwości w zakresie zabudowy wysokich pomieszczeń systemy MB-45 oraz MB-45 OFFICE dedykowane są do konstruowania lekkich a zarazem solidnych przegród w pomieszczeniach konferencyjnych i biurowych z wyraźnie zaznaczonymi drzwiami.

System stałych oraz wyposażonych w drzwi ścian działowych MB-45 OFFICE służy do wykonywania wewnętrznych przegród, których cechą charakterystyczną jest to, że elementem nośnym konstrukcji może być szyba hartowana. Z elementów tego systemu można wykonać ściany działowe stałe oraz całoszklane skrzydła drzwi (rozwierane i wahadłowe).

System MB-45 służy do konstruowania różnych typów ścianek działowych, okien, drzwi, w tym drzwi przesuwanych ręcznie i automatycznie, drzwi wahadłowych, wiatrołapów, i innych konstrukcji przestrzennych. System MB-45 jest także podstawą do rozwiązań specjalnych: przegród i drzwi dymoszczelnych MB-45D w klasach S200, Sa.



PRZYKŁADY ZABUDOWY MB-45 / MB-45 OFFICE

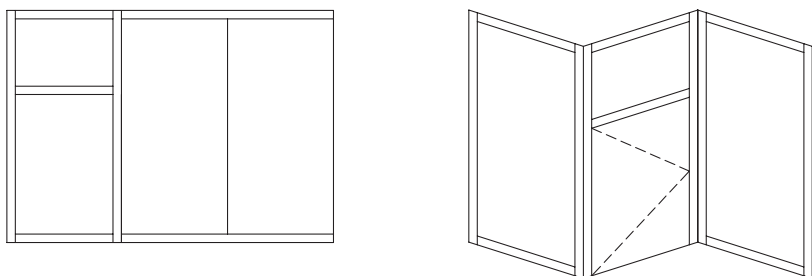
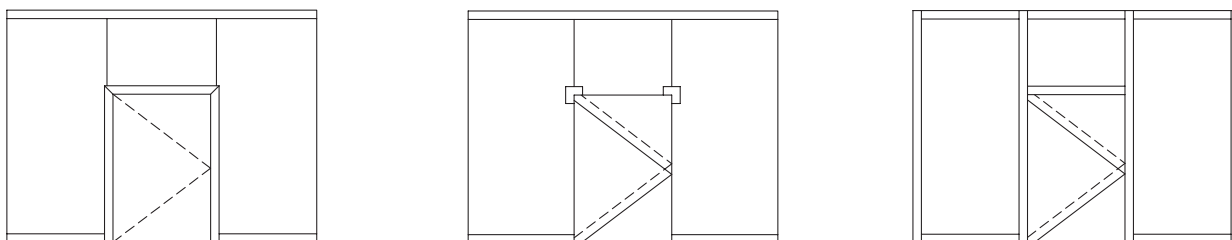
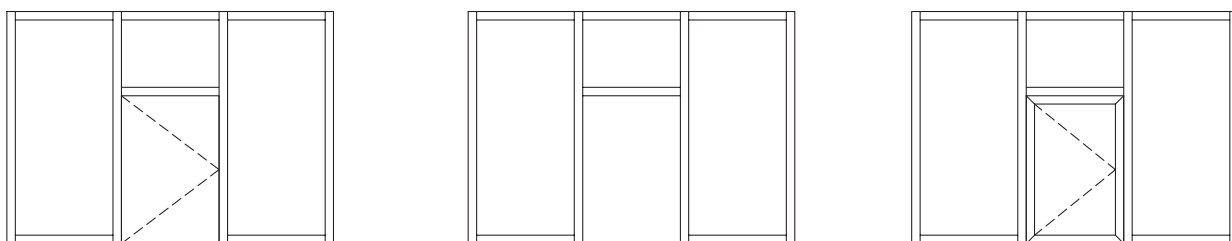
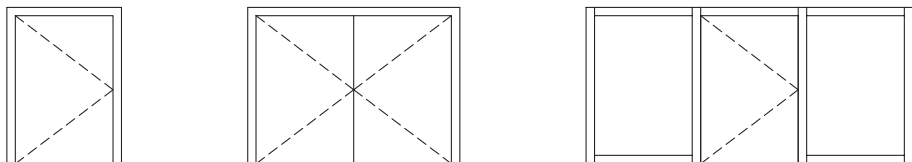

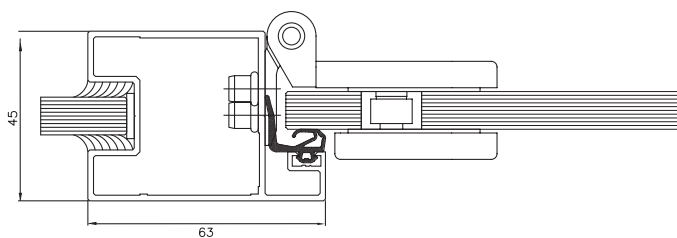

Przekrój słupka i poprzeczki górnej drzwi

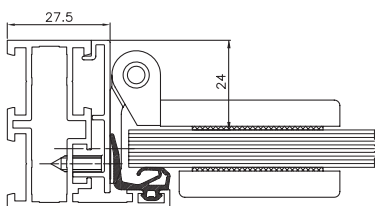

Przekrój boczny drzwi

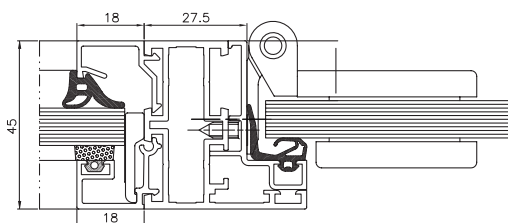

Przekrój słupka drzwi

FUNKCJONALNOŚĆ I ESTETYKA

- lekka i mocna konstrukcja
- głębokość konstrukcyjna 45 mm
- zakres wypełnień 2–25 mm (dedykowane szyby hartowane 8, 10 i 12 mm)
- różne typy konstrukcji: ścianki działowe, okna, drzwi, w tym drzwi przesuwanych ręcznie i automatycznie, drzwi wahadłowe, wiatrołapy itp.
- drzwi dymoszczelne MB-45D w klasach S_{200} , S_a
- uszczelki przyszybowe montowane w sposób ciągły, bez przycinania w narożach
- możliwa jest zmiana aranżacji wnętrza
- system dostosowany do typowych okuć wielu firm np. Aluprof, WSS



MB-78EI





SYSTEM
BEZSZPROSOWYCH ŚCIAN
PRZECIWPOŻAROWYCH
W KLASACH **EI30** i **EI60**

OPTYCZNE POWIĘKSZENIE BIURA

MB-78EI

SYSTEMY ŚCIAN DZIAŁOWYCH

Szczelina o grubości 4 mm.
Wypełnienie z ogniochronnego materiału
pęczniącego oraz niepalnego silikonu

System w klasach
odporności ogniowej EI30 i EI60

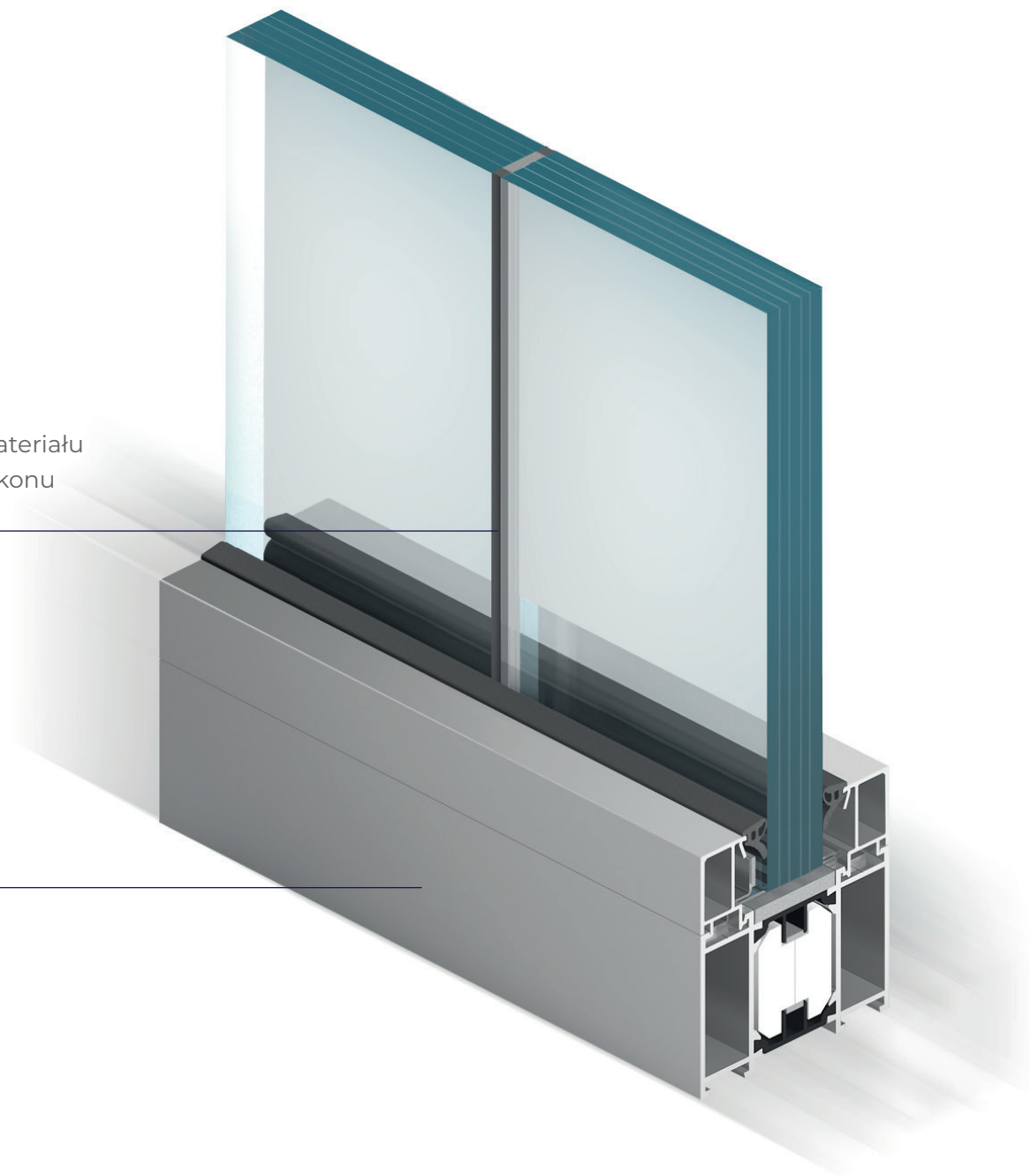

SYSTEM BEZSZPROSOWYCH ŚCIAN PRZECIWPÓŻAROWYCH **MB-78EI**



W ofercie Aluprof dostępne jest rozwiązanie przeziernych ścian przeciwpożarowych czyli tzw. „ścian bezszprosowych” na bazie systemu MB-78EI. Pozwala ono na budowę przegród wewnętrznych bez widocznych pionowych profili oddzielających poszczególne moduły ścianki, z zachowaniem jej pełnej odporności ogniowej. Szczelina pomiędzy taflami szkła ma tylko 4 mm i jest wypełniona ogniochronnym materiałem pęczniejącym oraz niepalnym silikonem. Silikon dostępny jest w trzech wariantach kolorystycznych (czarny, szary lub biały).

Wykonane z w ten sposób przegrody przeciwpożarowe mogą mieć wysokość nawet 3,6 m a szerokość modułów może w nich dochodzić nawet do 1,8 m. Badania ogniowe przeprowadzone w Instytucie Techniki Budowlanej (ITB) obejmowały model przegrody z tzw. swobodną krawędzią, dzięki czemu nie ma ograniczenia maksymalnej długości tego typu ścian.

System ścian bezszprosowych MB-78EI pozwala na swobodne projektowanie i konstruowanie bardzo dużych powierzchni wewnętrznych ścian działowych. Dzięki przezroczystym modułom, konstrukcje wykonane z tego systemu pozwalają na optyczne powiększenie wnętrza budynku. Jednocześnie system zapewnia bezpieczeństwo pozwalając na organizację w budynkach stref pożarowych oraz gwarantując odpowiednie warunki do ewakuacji osób.



MB-78EI

SYSTEMY ŚCIAN DZIAŁOWYCH

Przezierne moduły
o wysokości do 3,6 m

System w klasach
odporności ogniowej EI30 i EI60

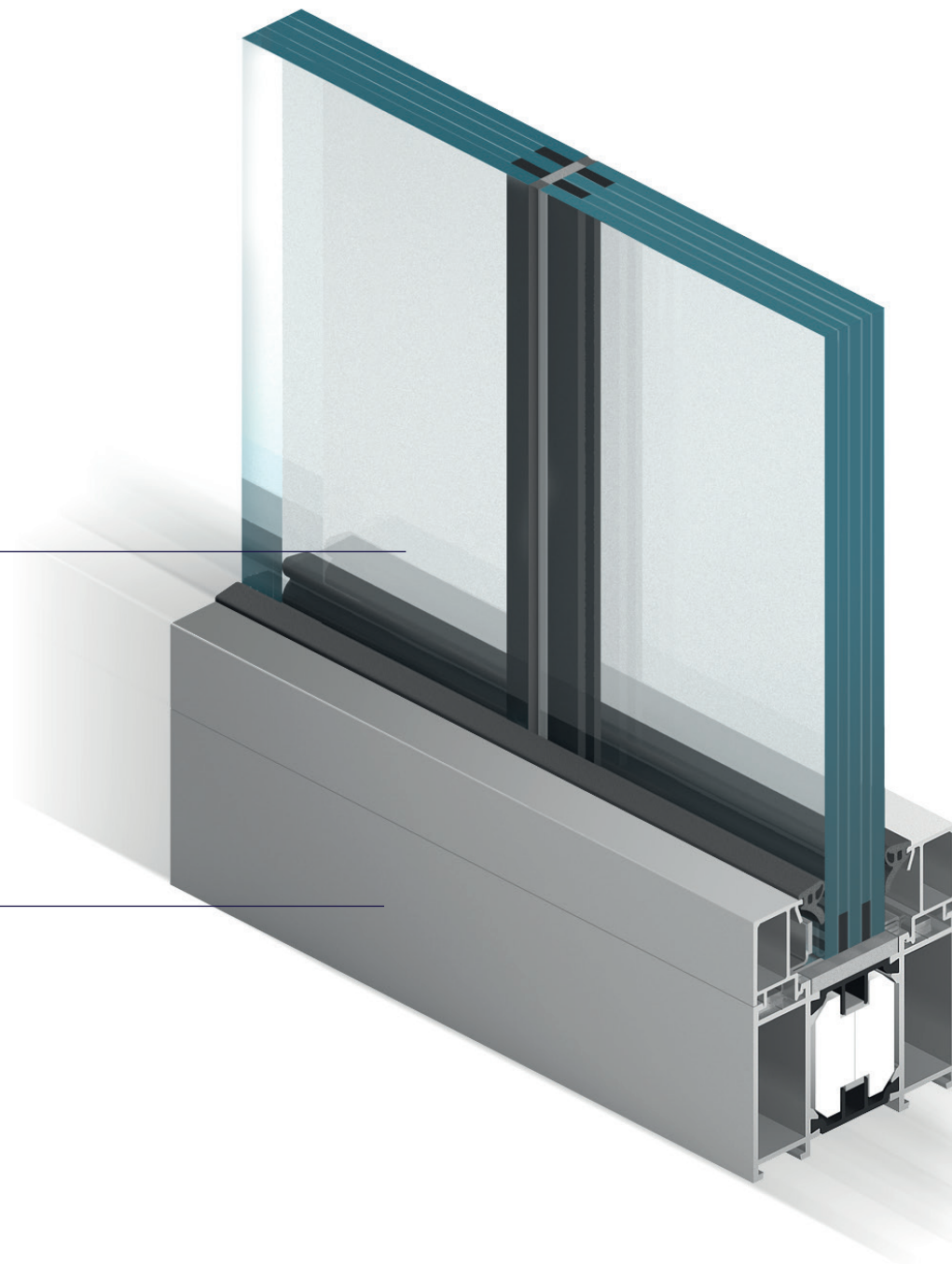

SYSTEM BEZSZPROSOWYCH ŚCIAN PRZECIWPOŻAROWYCH **MB-78EI**

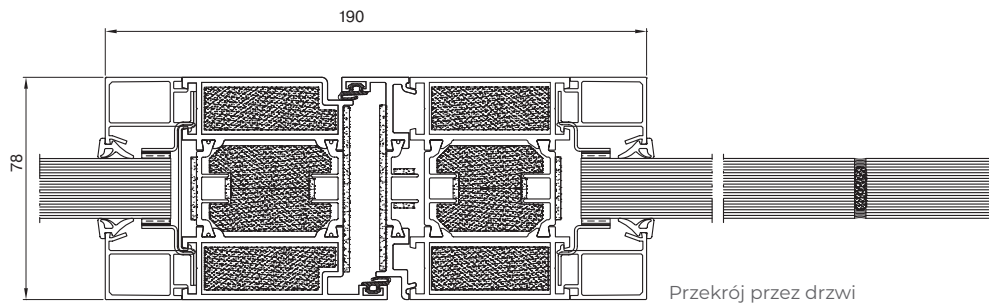
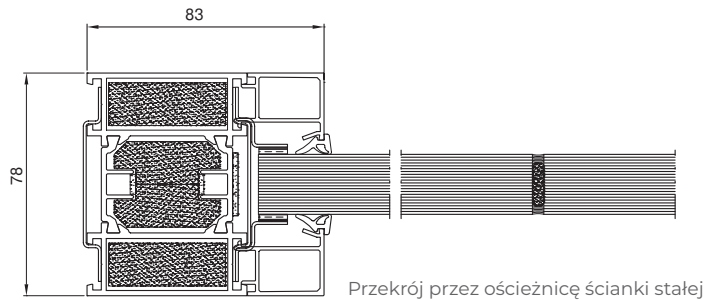

FUNKCJONALNOŚĆ I ESTETYKA

- rozwiązanie zostało opracowane i przebadane w ITB w dwóch klasach ognioodporności: EI30 i EI60
- szerokość szczeliny między modułami wynosi tylko 4 mm
- maksymalne szerokości szklanych modułów 1,5 m (przy wysokości max 3,6 m) oraz 1,8 m (przy wysokości max 3,0 m)
- nie ma ograniczenia odnośnie maksymalnej długości ściany

MB-78EI





SYSTEM
BEZSZPROSOWYCH ŚCIAN
PRZECIWPOŻAROWYCH
W KLASACH **EI30** i **EI60**

OCHRONA PRZECIWPOŻAROWA
PRZESTRZENI BIUROWYCH

MB-78EI

SYSTEMY ŚCIAN DZIAŁOWYCH

Optyczne powiększenie wnętrza dzięki ukrytemu mocowaniu ścianki - moduły o szerokości do 1,8 m

System ścianek dostępny w klasach odporności ogniowej EI30 i EI60

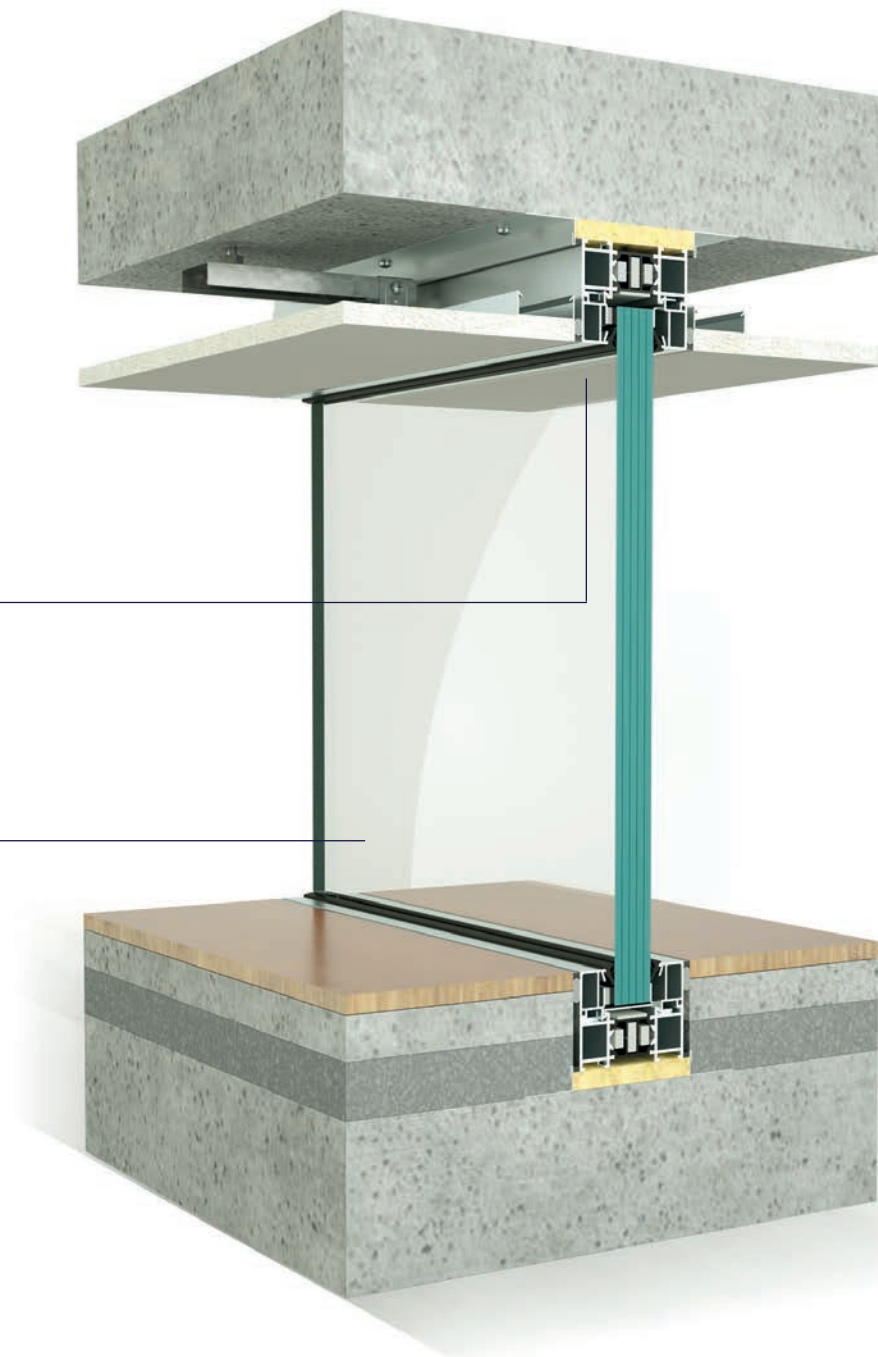

SYSTEM BEZSZPROSOWYCH ŚCIAN PRZECIWPOŻAROWYCH **MB-78EI**

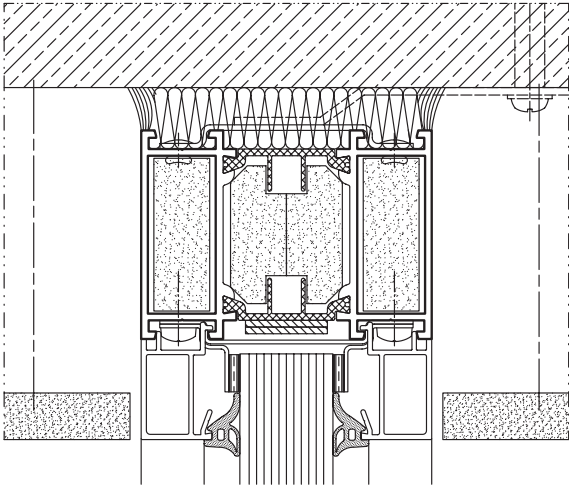

Ścianka bezszprosowa - zabudowa góra

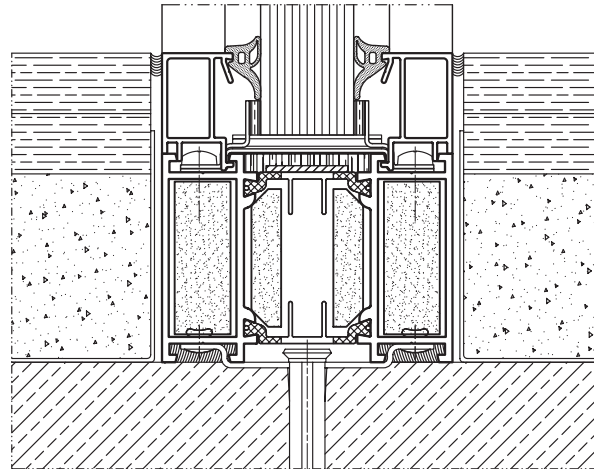

Ścianka bezszprosowa - zabudowa dół



FUNKCJONALNOŚĆ I ESTETYKA

- dostępne dwie klasy odporności ogniowej: EI30 i EI60
- szerokość szczeliny między modułami wynosi tylko 4 mm
- maksymalne szerokości szklanych modułów 1,5 m (przy wysokości max 3,6 m) oraz 1,8 m (przy wysokości max 3,0 mm)
- nie ma ograniczenia odnośnie maksymalnej długości ściany

MB-78EI





SYSTEM
BEZSZPROSOWYCH ŚCIAN
PRZECIWPÓŻAROWYCH
W KLASACH **EI30** i **EI60**



Pobierz folder na swoje
urządzenie mobilne

ALUPROF

ALUMINIUM SYSTEMS

ALUPROF SA Zakład w Bielsku-Białej, ul. Warszawska 153, 43-300 Bielsko-Biała
tel. +48 33 81 95 300, fax +48 33 82 20 512, e-mail: aluprof@aluprof.eu



www.aluprof.com